

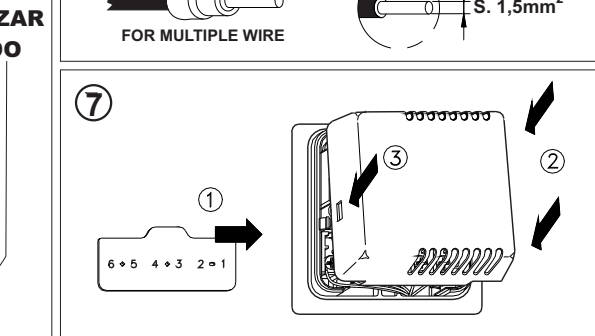

# Termostato Ajuste Fijo - TAO - Room thermostat

## Instrucciones de montaje / Fitting instructions

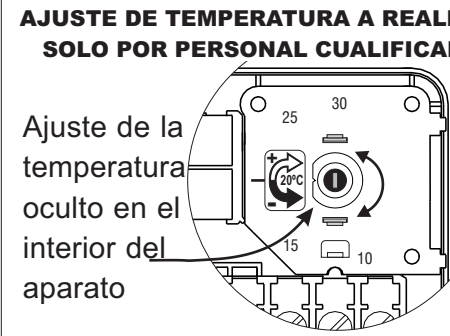
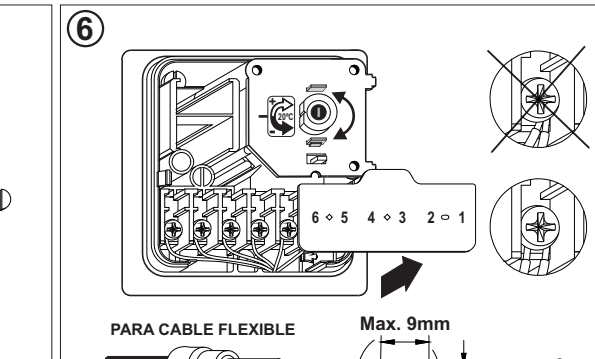
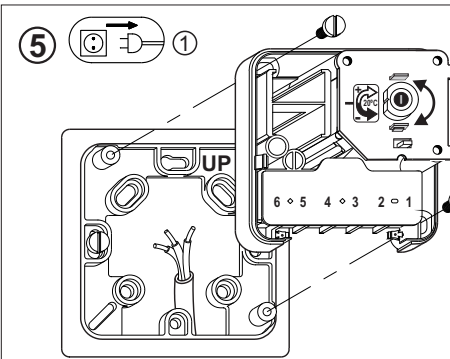
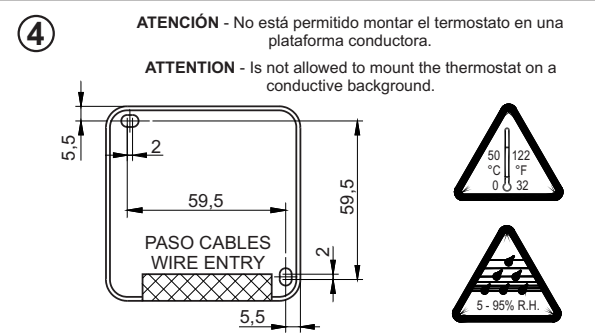
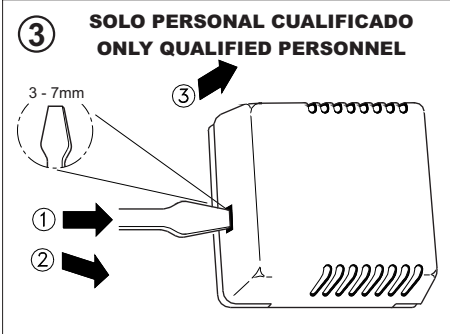
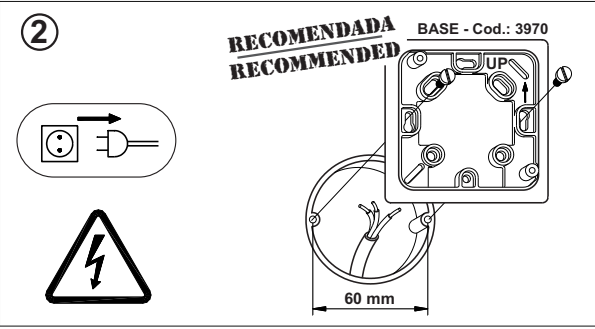
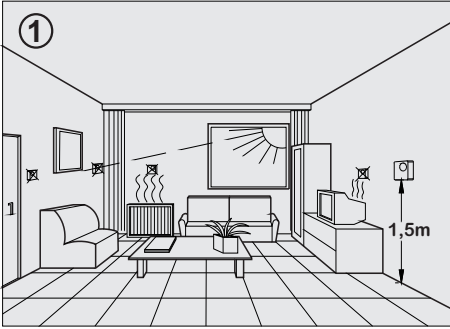

# TAO Termostato de ambiente - Room thermostat

## IMPORTANTE

EL TAO ESTÁ CALIBRADO FIJO A 20°C, PARA CAMBIAR ESTA CONSIGNA HA DE REALIZARSE POR PERSONAL CUALIFICADO. **TENSIÓN ENTRE CONTACTOS.**

Antes de quitar el capot, para acceder a las conexiones, asegurarse de desconectar la tensión.

El termostato debe instalarse sobre una superficie lisa y libre de residuos de pintura, yeso, etc. y nunca detrás de una puerta. Para instalaciones a > 1000 mts. s.n.m. Los valores de calibración no están asegurados.

Los contactos de salida no están protegidos, es responsabilidad del instalador el incorporar la protección eléctrica (homologada) adecuada a la instalación.

Reservado el derecho de modificación sin previo aviso.

## IMPORTANT

THE TAO IS SET TO 20°C, CHANGE THIS HAS TO BE MADE BY QUALIFIED PERSONNEL. **VOLTAGE BETWEEN CONTACTS.**

Before removing the cover to reach terminals be sure that conductors to connect aren't supplied.

This thermostat must be settled over a completely plain and clean of remainders of painting, gypsum, etc. Surface, and never behind a door. Installations over >1000 mts a.s.l. the calibration values are not assured.

The leaving switches are not protected, the installer has the responsibility incorporating the electric protection (homologated) appropriate to the installation.

We reserve the right to make modifications without prior notice.

## Características técnicas - Technical characteristics

### DATOS TÉCNICOS - TECHNICAL INFORMATION

Escala de regulación de - Regulation scale from:..... 6 a / to 30°C

Posición Y (calibrado) - Y Position (gaged): ..... 20°C ±1°C

Diferencial - Differential:..... 1.0°C ±0.5°C

Temperatura de trabajo - Working temperature:..... 6 a / to 30°C

Temperatura almacenaje - Storage temperature:..... max. 50°C

Grado de polución - Ingress Polution:..... 2

Categoría de resistencia al calor y fuego - Heat & fire resistance:...D

Tensión de impulso nominal - Assigned pulse voltage:.....2.500V

Poder de ruptura - Breakage power:.....10 (2.5)A 250V... 24V =

**CLASE 2**  
Acción tipo: 1C

IP20

## Conexión y montaje - Connection & Installation

BASE - Cod. 3970

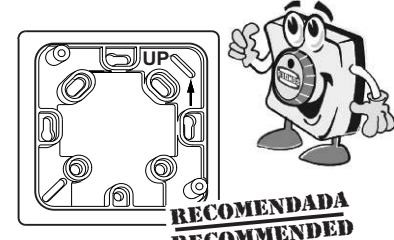
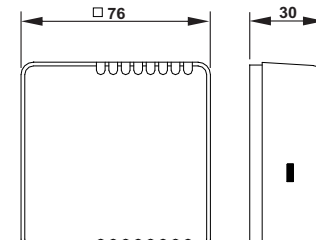
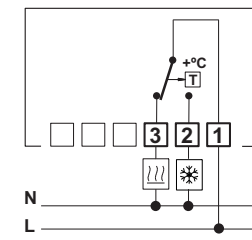

### Condiciones de Garantía

Este aparato tiene 2 años de garantía, ella se limita a la reposición de la pieza defectuosa.

Declinamos toda responsabilidad en los aparatos deteriorados, resultado de una mala manipulación.

No se incluye en la garantía:

- Los aparatos cuyo número de serie haya sido deteriorado, borrado o modificado.

- Los aparatos cuya conexión o utilización no hayan sido ejecutados conforme a las indicaciones adjuntas al aparato.

- Los aparatos modificados sin previo acuerdo con el fabricante.

- Los aparatos cuyo deterioro sea consecuencia de choques o emanación líquida o gaseosa.

### Conditions of Guarantee

This equipment has a 2 years guarantee, which means it only replaces the faulty part.

We do not take any responsibility for deteriorated equipment, which are a result of bad handling.

The guarantee does not include:

- Equipment with deteriorated, worn or modified serial number.

- Equipment whose connection or use has not been carried out in accordance with the indications attached to equipment.

- Equipment modified without prior agreement from manufacturer.

- Equipment whose deterioration is due to bangs or spillage of liquid or gas.

### Usuario- Instalador User - Installer

Nombre - Name: \_\_\_\_\_  
 Apellido - Surname: \_\_\_\_\_  
 Dirección - Address: \_\_\_\_\_  
 Población - Town: \_\_\_\_\_  
 Código Postal - Postal Code: \_\_\_\_\_  
 Teléfono - Telephone: \_\_\_\_\_  
 Termostato - Thermostat: \_\_\_\_\_  
 Fecha de compra - Date of purchase: \_\_\_\_\_

Devolver esta hoja a :  
Return this sheet to:

SONDER REGULACIÓN S.A.  
 Avda. La Llana 93.  
 P.I. "La Llana" 230.  
 08191 RUBÍ (Barcelona) SPAIN

**www.sonder.es**