

Instrucciones de montaje y uso.

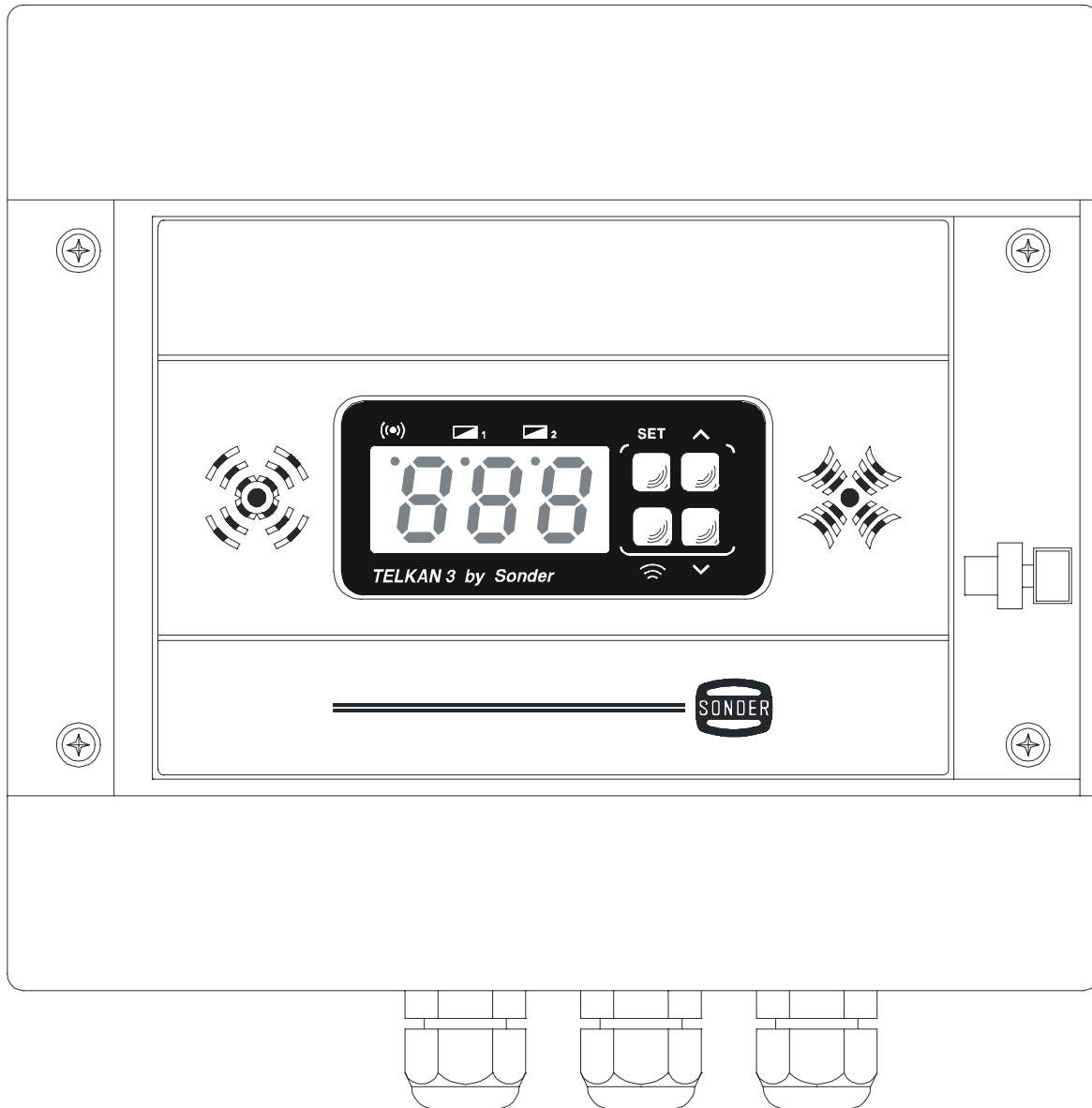

TELKAN 3 Mando Telefónico.



DIMENSIONES:

PESO: 1.150 Gramos.

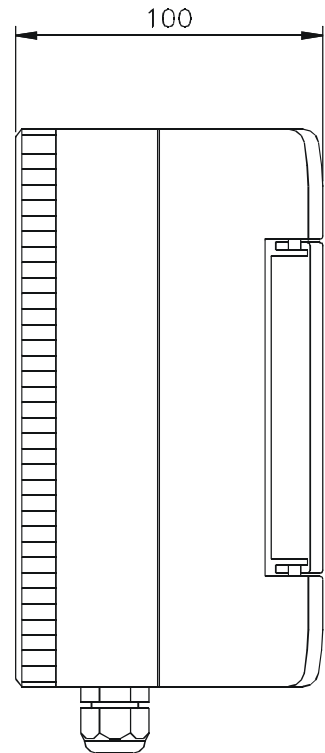
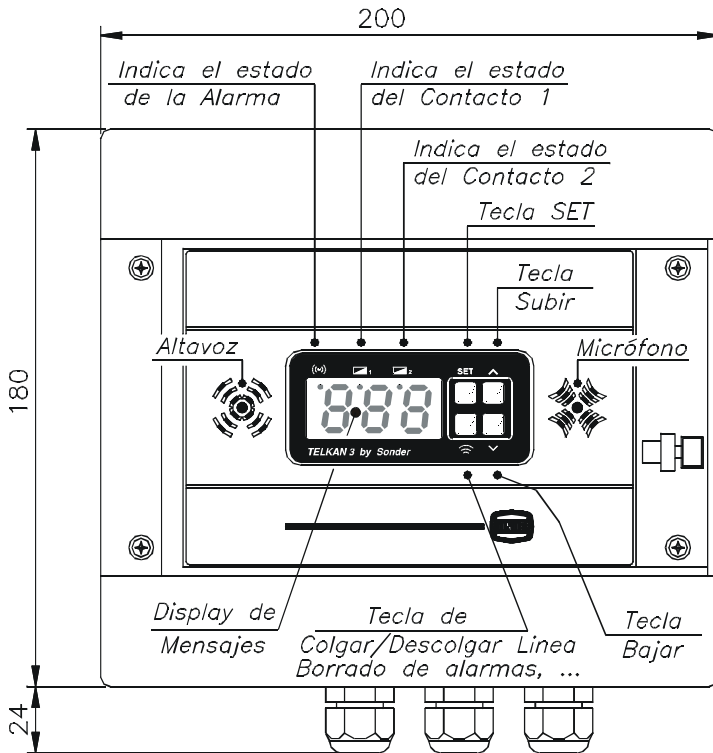

ESQUEMA GENERAL DE CONEXIONADO:

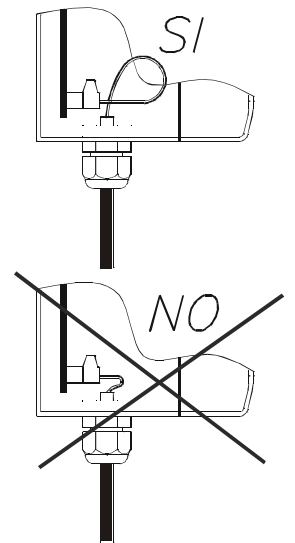
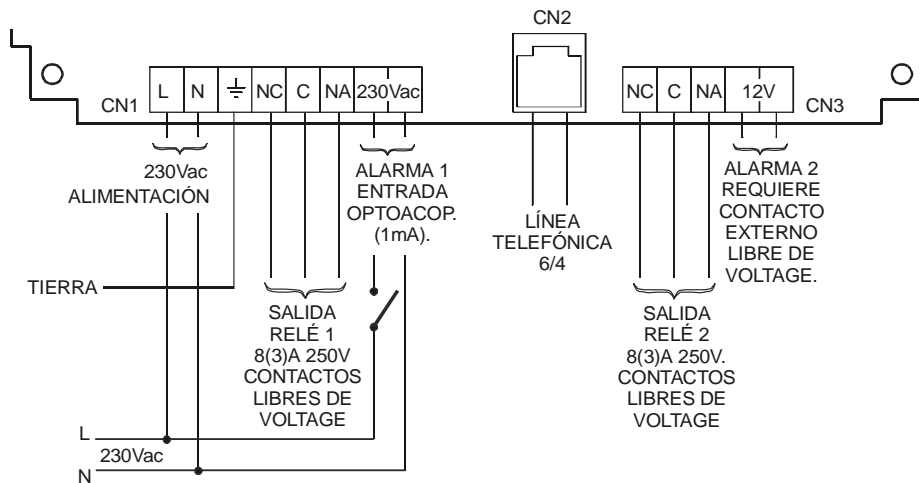

Es responsabilidad del instalador incorporar la protección eléctrica adecuada a la instalación (HOMOLOGADA).



Condiciones de garantía

Este aparato tiene 1 año de garantía, ella se limita al reemplazamiento de las piezas defectuosas.

Declinamos toda responsabilidad en los aparatos deteriorados, resultado de una mala manipulación:

No se incluye en la garantía:

- Los materiales cuyo número de serie ha sido deteriorado, borrado o modificado.
- Los materiales cuya conexión o utilización no hayan sido ejecutados conforme a las indicaciones adjuntas al aparato.
- Los materiales modificados sin previo acuerdo con el fabricante.
- Los materiales cuyo deterioro sea consecuencia de choques o emanación líquida o gaseosa.

Mando Telefónico

USUARIO

Nombre:.....
 Apellidos:.....
 Dirección:.....
 Población:.....
 Código Postal:.....
 Teléfono:.....
 Fecha de compra:.....

INSTALADOR

Nombre:.....
 Apellidos:.....
 Dirección:.....
 Población:.....
 Código Postal:.....
 Teléfono:.....
 Fecha de compra:.....

Nº Serie del Equipo:.....

Devolver esta hoja rellena a :

Sello del Instalador o Tienda:

SONDER REGULACIÓN S.A.
 Avda. La Llana Nº93.
 P.I. "La Llana" - 53y - 230.
 08191 RUBÍ (Barcelona) SPAIN.

TELKAN 3

Agradecimiento:

Ante todo le agradecemos la compra y la confianza depositada en nuestro equipo TELKAN 3.

Es un mando telefónico para mandar o comprobar el estado de dos “canales” o equipos conectados a nuestro aparato, al mismo tiempo que existe la posibilidad de usar las funciones de alarma técnica sea esta de 230Vac o de 12V. Todo ello con la ayuda de mensajes en su display y mensajes hablados por altavoz y teléfono.

Operativa de Instalación:

- 1.- Abrir tapa, simplemente por presión. (Fig.1).
- 2.- Sacar los tornillos indicados. (Fig.2).
- 3.- Con la plantilla 1 (Plantilla taladros), marcar los agujeros para realizar los taladros (Fig.3).
- 4.- Una vez fijado el Telkan 3 a la pared (Fig.4), se realizará el conexionado respetando los bornes según ESQUEMA GENERAL DE CONEXIONADO. En caso de desear sólo controlar una calefacción y no realizar uso de las alarmas del equipo, véase el ejemplo presentado en **Manual Rápido de Uso.**
- 5.- Al recibir la corriente aparecerán en pantalla “ - - - “, indicando que se procede a un proceso interno de reseteo y puesta en marcha.
- 6.- Seguidamente aparecerá oFF. Este oFF es indicativo de que el proceso de alarmas está en reposo. El Telkan 3 permanece las 24 horas del día conectado, evitar confundir el mensaje en pantalla de oFF (on) con equipo desconectado (conectado).



MANUAL RÁPIDO DE USO

Si por ejemplo desea comandar una **Caldera de Calefacción**, debe ésta conectarse del siguiente modo: **Proceso de conexionado:**

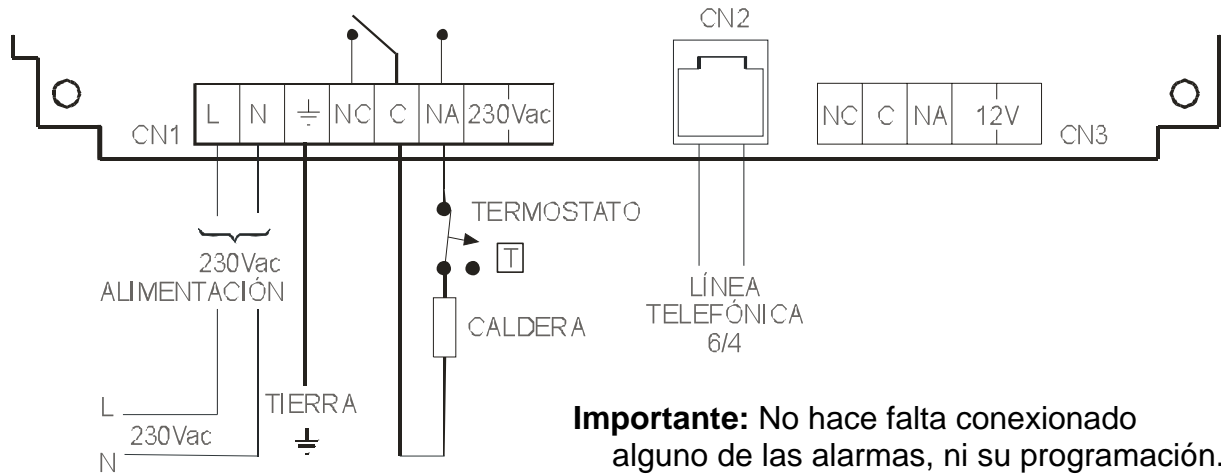

Desde casa ante el TELKAN 3:

- 1.- Al dar corriente aparece automáticamente " - - - ".
- 2.- Tras unos segundos aparecerá " oFF ".
- 3.- Activado (cierre del contacto) nº 1, mediante \wedge , se encenderá el punto luminoso situado debajo de la indicación carga 1. (Fig.5).
- 4.- Desactivado (apertura del contacto) nº 1, mediante la misma operación \wedge , se apagará el punto luminoso. (Fig.6).



- 5.- Introducción de códigos con el generador de Tonos.



Desde otro teléfono, modo remoto:

El equipo posee un discriminador telefónico automático. De modo que siempre el TELKAN 3 descolgará a la 10 llamada (ring!) . Si esta situación se adecua a su caso entonces proceder según **Funcionamiento a 10 rings!**.

En caso de existir conflicto con un fax, contestador telefónico u otro equipo conectado a la línea, proceder según **Funcionamiento con contestador o fax.**

FUNCIONES DISPONIBLES DESDE EL TECLADO:

Tecla SET:

1. El display mostrará "on" si está activada la función de llamada en caso de alarma.
2. El display mostrará "off" si está desactivada la función de llamada en caso de alarma.
3. Manteniendo la tecla pulsada durante 3 seg. se entra en fase de programación local.

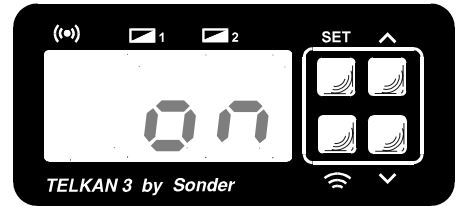

Mensajes de alarma:

- AL1: señal de alarma presente en la entrada de 230V.
- AL2: señal de alarma presente en la entrada de 12V.
- ALP: alarma por falta de suministro eléctrico.

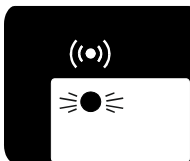
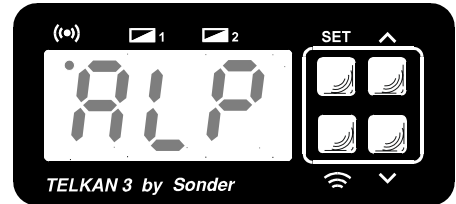

El punto luminoso ☉●☉ se encenderá de modo permanente si se produce una alarma y si esta situación de emergencia persiste. Mientras que brillará con intermitencia si en el pasado se produjo una situación de alarma.

Tecla ^ :

- Activa/desactiva el primer relé de salida (Canal 1) conmutado.



Activado



Desactivado

Tecla v :

- Activa/desactiva el segundo relé de salida (Canal 2) conmutado.



Activado



Desactivado

Tecla ☺ :

- Colgado/descolgado de la línea telefónica al inicio de la programación local.
- Borrado de las alarmas externas pasadas.
- Interrupción manual de secuencias de llamadas de alarma.

FUNCIONAMIENTO:

- Teléfono directo (Funcionamiento a 10 rings):

El equipo descuelga tras 10 señales del timbre.



- Con contestador o fax:

Llamar, a las dos señales de timbre colgar, repetir la llamada tras 10 segundos y antes de un minuto y el equipo responderá antes de que se active el contestador o el fax.

- El equipo descuelga y responde "Entre código acceso". Debe pulsar el código de seguridad (por defecto de fabrica es 0 0 0 0), como respuesta dará "código acceso correcto,* seleccione función" o "código acceso erróneo, entre código acceso". Al tercer error, el equipo cuelga y finaliza la llamada.

* Si el equipo tiene una alarma presente memorizada, dirá de que alarma se trata antes de decir "seleccione función".



- Si la llamada en caso de alarma está activada y se produce una alarma, el equipo dirá *“alarma externa número uno”* o *“alarma externa número dos”* o *“alarma externa temporizador red”*, diez veces por el altavoz interno, seguidamente el equipo empezará a llamar a los equipos programados (de tL0 hasta tL4) también diez veces, (esto supone dos llamadas por cada número programado), el equipo dirá uno de los mensajes anteriores, luego *“el número de identificación es...”* por último *“entre código acceso”*, estos mensajes se irán repitiendo durante 40 seg. hasta que se introduzca el código correcto, sino se introduce, el equipo dará por finalizada la llamada actual y repetirá la operación con el siguiente número programado.
- Si desea interrumpir manualmente alguno de los dos procesos anteriormente descritos presione la tecla  .
- **Una vez establecida toda comunicación a través de la línea telefónica, se recomienda, pulsar la tecla ” * “ al finalizar las operaciones deseadas, para que el equipo corte la línea telefónica antes de que el usuario cuelgue.**

FUNCIONAMIENTO REMOTO

1. Consulta, activa o desactiva el primer relé de salida (Canal 1) conmutado.
 2. Consulta, activa o desactiva el segundo relé de salida (Canal 2) conmutado.
 3. Activado y desactivado de la función alarma.
 4. Activado, desactivado y tiempo de espera de la alarma por falta de suministro eléctrico.
 5. Programación remota **sólo** del número de teléfono “tL0”.
1. Tras oír *“código acceso correcto, seleccione función”* del siguiente modo:
 - Presione la tecla « 1 » desde el marcador de tonos o desde un teléfono de tonos.
 - El equipo responderá *“canal uno conectado”* o *“canal uno parado”* conforme al estado en que se encuentre el relé.
 - Si se requiere un cambio, presione nuevamente la tecla « 1 » y modificará el estado, el equipo responderá con uno de los dos mensajes anteriores.
 2. Tras oír *“código acceso correcto, seleccione función”* del siguiente modo:
 - Presione la tecla « 2 » desde el marcador de tonos o desde un teléfono de tonos.
 - El equipo responderá *“canal dos conectado”* o *“canal dos parado”* conforme al estado en que se encuentre el relé.
 - Si se requiere un cambio, presione nuevamente la tecla « 2 » y modificará el estado, el equipo responderá con uno de los dos mensajes anteriores.
 3. Tras oír *“ código acceso correcto, seleccione función”* del siguiente modo:
 - Presione la tecla «3» desde el marcador de tonos o desde un teléfono de tonos.
 - El equipo responderá según corresponda al estado en que se encuentre *.”alarma externa habilitada”* o *“ alarma externa desactivada”*.
 - Si se requiere un cambio, presione la tecla «3» nuevamente y conseguirá el cambio de ese estado por el opuesto y el equipo le responderá con uno de los dos mensajes.
 4. El equipo se suministra con una batería de 1 hora de autonomía (existe como opción la posibilidad de una autonomía de 24 horas), para realizar las llamadas en caso de estar activada la alarma por fallo de red. Presionar la tecla «4» para seleccionar desde “F- -” (significa desactivado) hasta 4 horas (240 minutos).

Tras escuchar *“código acceso correcto, seleccione función”* del siguiente modo:

- Presione la tecla «4» desde el marcador de tonos o desde un teléfono de tonos.
 - El equipo responderá *"el temporizador de red es de ..."* seguido del tiempo programado.
 - Si se requiere, presione de nuevo «4» y seleccione nuevamente el tiempo de espera antes de iniciar la generación de alarmas, su secuencia es la siguiente : 0, 2, 20, 40, 60, 120, 180, 240 minutos.
 - El equipo responderá *"el tiempo de espera por fallo de red es de ..."* seguido por el nuevo tiempo seleccionado, por ejemplo «dos, cero, minutos» (20 minutos).
5. Tras el mensaje *"código acceso correcto, seleccione función"*, del siguiente modo:
- Presione la tecla « 5 » desde el marcador de tonos o desde un teléfono de tonos.
 - El equipo responderá *"el número de teléfono es ..."*
 - Si se requiere un cambio, presione nuevamente la tecla « 5 » y podrá escribir el nuevo número de teléfono, escuchará *"entre nuevo número de teléfono"* .
 - Escriba por ejemplo: «1 2 3 4 5 6 7», después añada «#».
 - El equipo responderá *"entre número teléfono de nuevo"* .
 - Repita la operación, según el ejemplo: «1 2 3 4 5 6 7», después «#»
 - Responderá *"número teléfono correcto"* (el nuevo número de teléfono ya está disponible de inmediato). O responderá *"número de teléfono erróneo"*. Permaneciendo el viejo número sin modificar.
- Para borrar de la memoria el número existente y dejarlo vacío, simplemente presione la tecla «#» en las secuencias anteriores.

MUY IMPORTANTE.

- Una vez entrado el código de acceso correctamente y después de realizar las operaciones deseadas, antes de colgar el teléfono es imprescindible pulsar el asterisco " * ", para obligar a que el TELKAN 3 deje libre la línea telefónica.
- Una vez establecida comunicación telefónica con el TELKAN 3, si en 40 segundos el equipo no recibe ningún código, deja libre la línea telefónica.
- Una vez el TELKAN 3 responde *"código acceso correcto"*, el TELKAN 3 finaliza toda comunicación (deja libre la línea) tras 20 segundos sin actividad.
- Por seguridad el TELKAN 3 finaliza toda comunicación (deja libre la línea) tras 4 minutos desde el inicio de la comunicación, desconectando (parando) ambos relés y desactivando las llamadas por alarmas externas.

PARÁMETROS LOCALES PROGRAMABLES:

- **"Cac"**: código de acceso de seguridad, por defecto esta fijado a 0 0 0 0.
- **"nid"**: número de identificación del propio equipo, máximo 20 dígitos.
- **"tL0"**: número 0 de teléfono destino a llamar, máximo 20 dígitos (* es pausa).
- **"tL1"**: número 1 de teléfono destino a llamar, máximo 20 dígitos (* es pausa).
- **"tL2"**: número 2 de teléfono destino a llamar, máximo 20 dígitos (* es pausa).
- **"tL3"**: número 3 de teléfono destino a llamar, máximo 20 dígitos (* es pausa).
- **"tL4"**: número 4 de teléfono destino a llamar, máximo 20 dígitos (* es pausa).
- **"dtF"** o **"Pul"**: definición de la llamada: mediante pulsos **"Pul"**, o por tonos **"dtF"**.
- **"F 2"** a **"240"**: tiempo de espera de la llamada de alarma, causada por fallo en la red.
(**"F- -"**: significa alarma por fallo de red deshabilitada).

Tras haber presionado durante 3 segundos la tecla SET, el display muestra "Cac" entre el código de seguridad a través del marcador de tonos, colocándolo sobre el micrófono o a través de la línea telefónica (presionar la tecla ☎ para descolgar la línea telefónica). Si es correcto aparecerá "CHG", utilice la tecla ^ para ir al siguiente parámetro. Si el código es incorrecto el aparato no permitirá su programación, y aparecerá "oFF".

Cambio del Código de acceso, "CHG".

- Presionar SET, esperar a oír *“entre nuevo código acceso”*.
- Escriba el nuevo código, siempre 4 dígitos, ejemplo: 1234.
- Esperar a oír *“entre código acceso de nuevo”*.
- Escriba de nuevo el código, ejemplo anterior; 1234.
- El aparato responderá *“código acceso correcto”*, ya esta en funcionamiento el nuevo código o *“código acceso erróneo”*, por tanto permanece en vigor el viejo código.

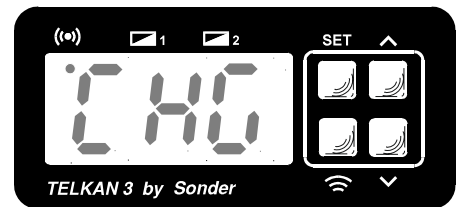

Programación del número de identificación del propio equipo, “nid”.

Consulta del número actual:

- Presionar SET, el equipo responde *“ el número de identificación es.”*

Modificación del número:

- Presionar de nuevo SET y esperar oír *“entre nuevo número de identificación”*. (Para facilitar la identificación, se recomienda usar el mismo nº de teléfono que efectuará la llamada de alarma.)
- Escriba el nuevo número (20 dígitos máximo), acabando con “#” para validarlo.
- Esperar la respuesta *“entre número identificación de nuevo”*.
- Escriba el nuevo número acabado con “#” para validarlo.
- Responderá con *“número de identificación correcto”* o *“número de identificación erróneo”*
- Para borrar el número de identificación, presionar sólo la tecla “#”, en las dos secuencias anteriores.

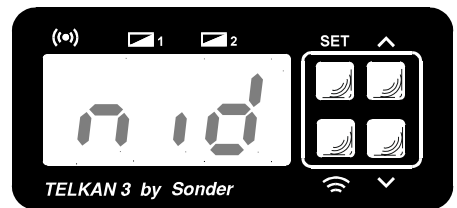

Programación de los números de teléfonos de destino, “tL0” a “tL4”:

- Mediante la tecla ^ seleccionar el número de teléfono a programar, desde tL0 hasta tL4.

Consulta del número actual:

- Presionar SET, el equipo responderá *“ el número de teléfono es...”*

Modificación del número:

- Presionar SET de nuevo y esperar oír *“entre nuevo número de teléfono”*, con un máximo de 20 dígitos y acabado en “#” para validar.
- Esperar la respuesta *“entre número teléfono de nuevo”*. Teclee de nuevo el mismo número acabado con “#”. Obtendrá la respuesta *“ número de teléfono correcto”* (el nuevo número de inmediato queda memorizado) o *“número de teléfono erróneo”* (permanece memorizado el antiguo número).
- Para borrar el número de teléfono, presionar sólo la tecla “#”, en las dos secuencias anteriores.

Elección del tipo de marcado de llamadas, por pulsos o tonos “dtF” o “PuL”:

- Elegir uno de los dos, mediante la tecla ∨.

“F- -”, F 2, F20, F40, F60, 120, 180, 240. :

- Elegir en minutos, el tiempo de espera deseado con la flecha ∨.

Ej.: F20 = Efectuará la llamada de emergencia a los 20 minutos de producirse la alarma.

TELKAN 3

ADVERTENCIAS:

- PROBAR CADA MES LAS ALARMAS UTILIZADAS.
- ALARMA POR FALLO DE RED:

AL PROBARLA, ESPERAR A QUE LA BATERÍA SE DESCARGUE TOTALMENTE, COMPROBANDO QUE TIENE ENERGÍA PARA TODA LA SECUENCIA DE LLAMADAS.
- CON BATERÍA DESCARGADA EL TIEMPO TOTAL DE CARGA ES DE 7 H.
- A LOS NÚMEROS DE TELÉFONO DONDE EL TELKAN 3 LLAMA, HAY QUE ACTIVARLES EL CONTESTADOR PARA QUE SE GRABE EL MENSAJE DE ALARMA Y EL NÚMERO DE IDENTIFICACIÓN EN CASO QUE NADIE RESPONDA.
- ES RESPONSABILIDAD DEL INSTALADOR INCORPORAR LA PROTECCIÓN ELÉCTRICA ADECUADA A LA INSTALACIÓN (HOMOLOGADA).